

## Jak wybrać wzór

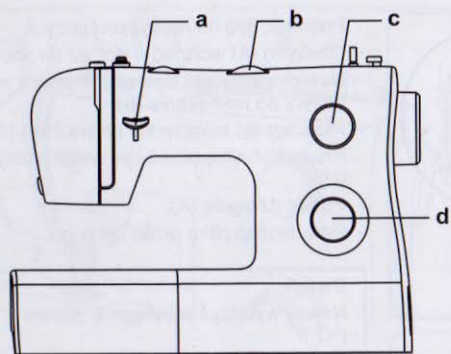

Ściegi ustawią się za pomocą pokrętła wyboru ściegów. Pokrętłem wyboru ściegu można kręcić w obydwóch kierunkach.

Dla **ściegu prostego** ustawić pokrętło na "0". Regulatorem długości ściegu można zmienić długość ściegu.

Dla **ściegu zygzakowego** ustawić pokrętło na "5". Stosownie do sztytego materiału ustawić szerokość i długość ściegu.

W celu wybrania dalszych ściegów ustawić regulator długości ściegu na "S1" albo "S2", pokrętłem wyboru ściegów wybrać żądany ścieg, a regulatorem szerokości skorygować jego szerokość.

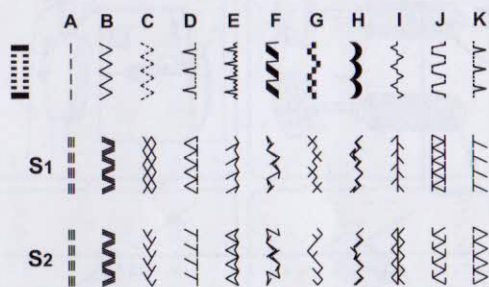

- a. Dźwignia szycia wstecznego
- b. Regulator szerokości ściegu
- c. Regulator długości ściegu S1-S2
- d. Pokrętło wyboru ściegu

## Pokrętło szerokości i długości ściegu

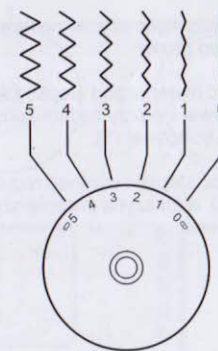

### Ustawianie szerokości ściegu

Maksymalna szerokość ściegu zygzakowego wynosi 5 mm., można ją jednak zmniejszyć. Szerokość zwiększa się wraz ze wzrostem wartości wybranej regulatorem od "0" do "5".

Regulatorem szerokości ściegu ustawić także pozycję igły przy szyciu ściegiem prostym. Pozycja "0" to pozycja środkowa, natomiast "5" to lewa pozycja maksymalna.

### Ustawianie długości ściegu przy szyciu ściegiem zygzakowym

Ustawić pokrętło wyboru ściegu na ścieg zygzakowy. Im bliżej wartości "0", tym gęstszy ścieg zygzakowy.

Ściegi skorygują się zazwyczaj przy wyborze długości "2.5" oraz mniej. Gęsty ścieg zygzakowy (nitka blisko siebie) nazywa się ściegiem satynowym.

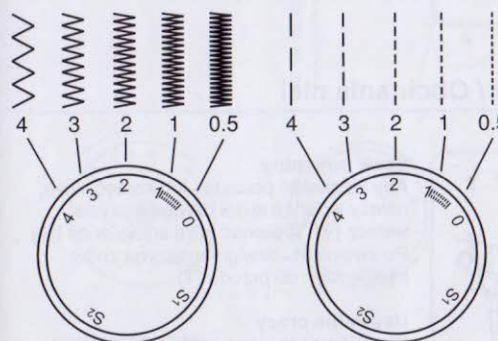

### Ustawianie długości ściegu dla ściegów prostych

Aby szyc ściegiem prostym, należy pokrętłem wyboru ściegu ustawić ścieg prosty.

Kręcąc pokrętłem długości ściegu w kierunku "0", ściegi będą się skracać. Kręcąc w kierunku "4" ściegi będą się wydłużać. Przyjmuje się, że im grubszy materiał, nitka oraz igła, tym dłuższy powinien być ścieg.

Szyjąc cienki materiał lub podczas używania cienkiej igły oraz nitki, należy ustawić krótsze ściegi.