

Nr rysunku	Element	Wielkość				
		Nr 53-54	Nr 55-56	Nr 57-58	Nr 59-60	Nr 61-62
		Centymetry				
1	Grubość przesuwki	0,3	0,3	0,3	0,3	0,3
2	Rozpiętość końców daszki, rozdzielonego na płask	23,5	23,5	23,5	23,5	23,5
3	Szerokość przedniego, lewego brytu, mierzona wzdłuż krawędzi denka	15,5	16	16,5	17	17,5
4	Szerokość przedniego, prawego brytu, mierzona wzdłuż krawędzi denka	16,5	17	17,5	18	18,5
5	Szerokość tylnego, lewego brytu, mierzona wzdłuż krawędzi denka	16,5	17	17,5	18	18,5
6	Szerokość tylnego, prawego brytu, mierzona wzdłuż krawędzi denka	17,5	18	18,5	19	19,5
7	Szerokość daszki mierzona środkiem	6,5	6,5	6,5	6,5	6,5
8	Szerokość podwójnie złożonego otoku	5,5	5,5	5,5	5,5	5,5
9	Szerokość prawego i lewego końca otoku z przodu rogatywki	2,7	2,7	2,7	2,7	2,7
10	Szerokość opuszczonego otoku	11	11	11	11	11
11	Szerokość zawiniętego otoku	0,8	0,8	0,8	0,8	0,8
12	Szerokość podkładki z orzałkiem	4	4	4	4	4
13	Szerokość rozpiętych skrzydeł orzałka	2,8	2,8	2,8	2,8	2,8
14	Szerokość tarczy orzałka	3	3	3	3	3
15	Szerokość przesuwki	2,6	2,6	2,6	2,6	2,6
16	Szerokość okienek przesuwki	0,6	0,6	0,6	0,6	0,6
17	Szerokość potnika	4	4	4	4	4
18	Odległość okienek od dłuższych i krótszych krawędzi przesuwki	0,5	0,5	0,5	0,5	0,5
19	Odległość między okienkami	0,4	0,4	0,4	0,4	0,4
20	Odległość otworów wietrznikowych od bocznych szwów brytów	2,5	2,5	2,5	2,5	2,5
21	Odległość między otworami wietrznikowymi	2	2	2	2	2
22	Odległość dolnej krawędzi podkładki z orzałkiem od krawędzi ogłowia	3,5	3,5	3,5	3,5	3,5
23	Wysokość przedniego i lewego rogu rogatywki, mierzona od wierzchołka do krawędzi ogłowia	9	9	9,5	9,5	10
24	Wysokość podkładki z orzałkiem	5	5	5	5	5
25	Wysokość orzałka	4	4	4	4	4
26	Wysokość przesuwki	3,8	3,8	3,8	3,8	3,8
27	Wysokość okienek	2,8	2,8	2,8	2,8	2,8

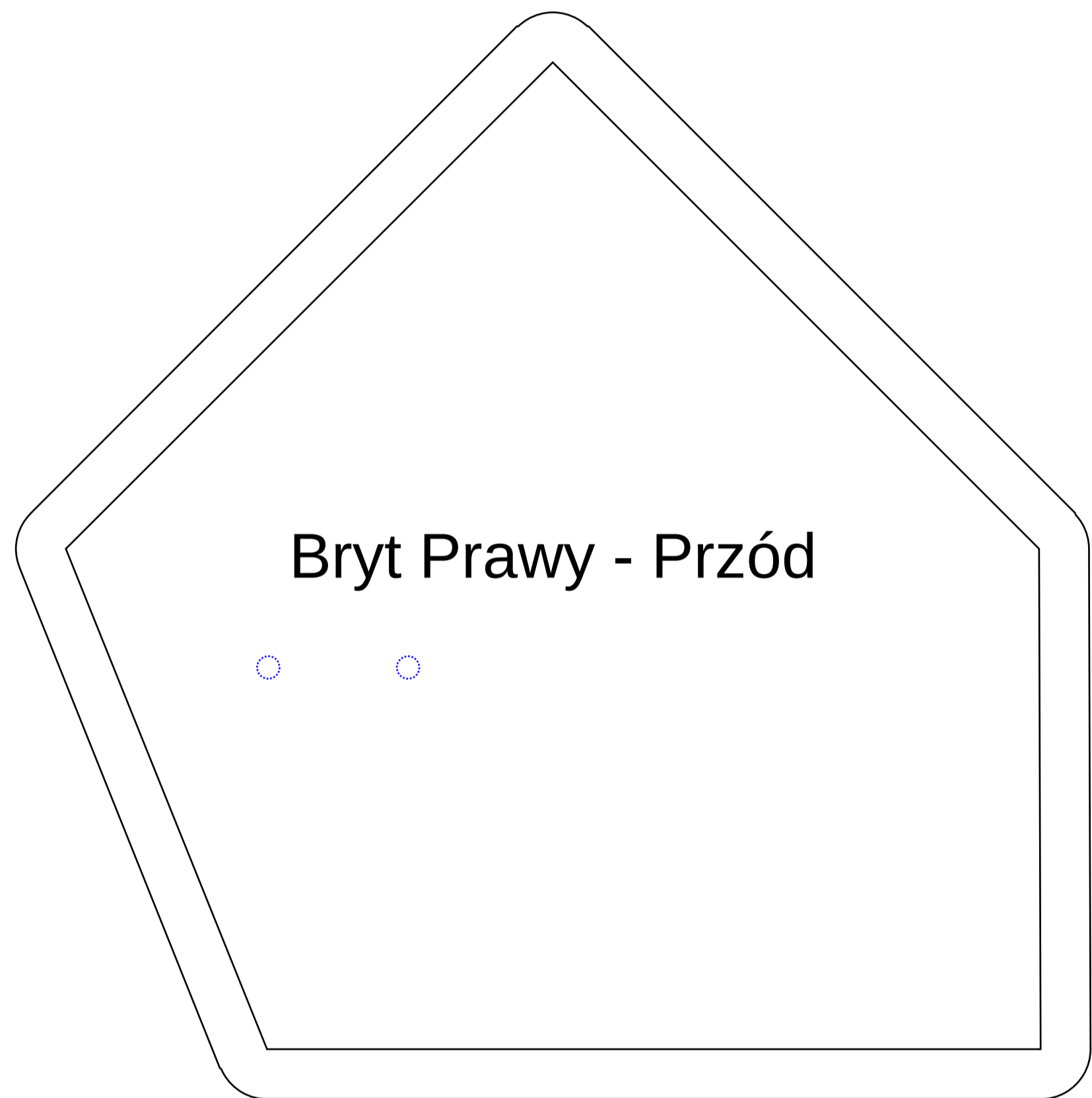

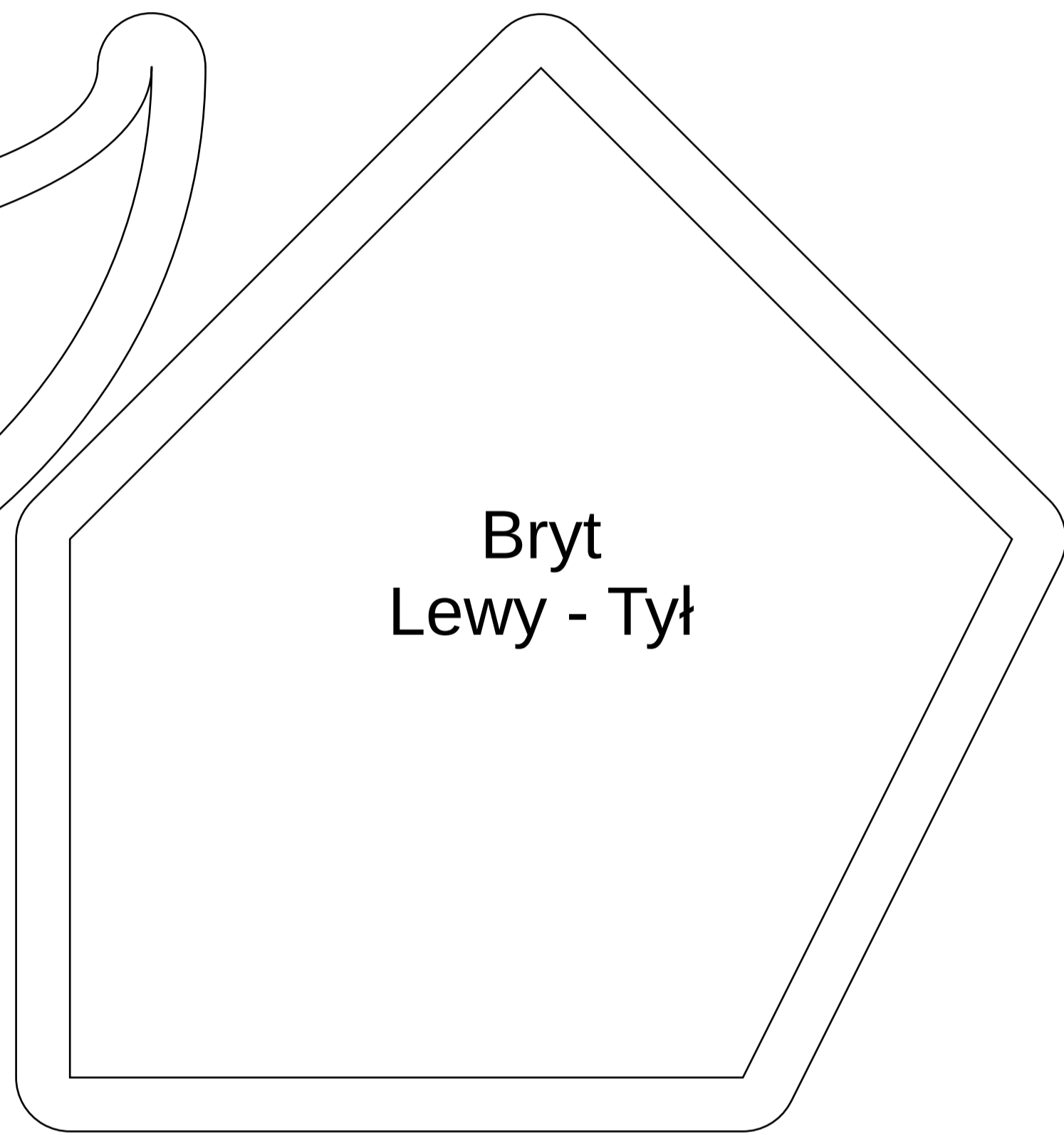

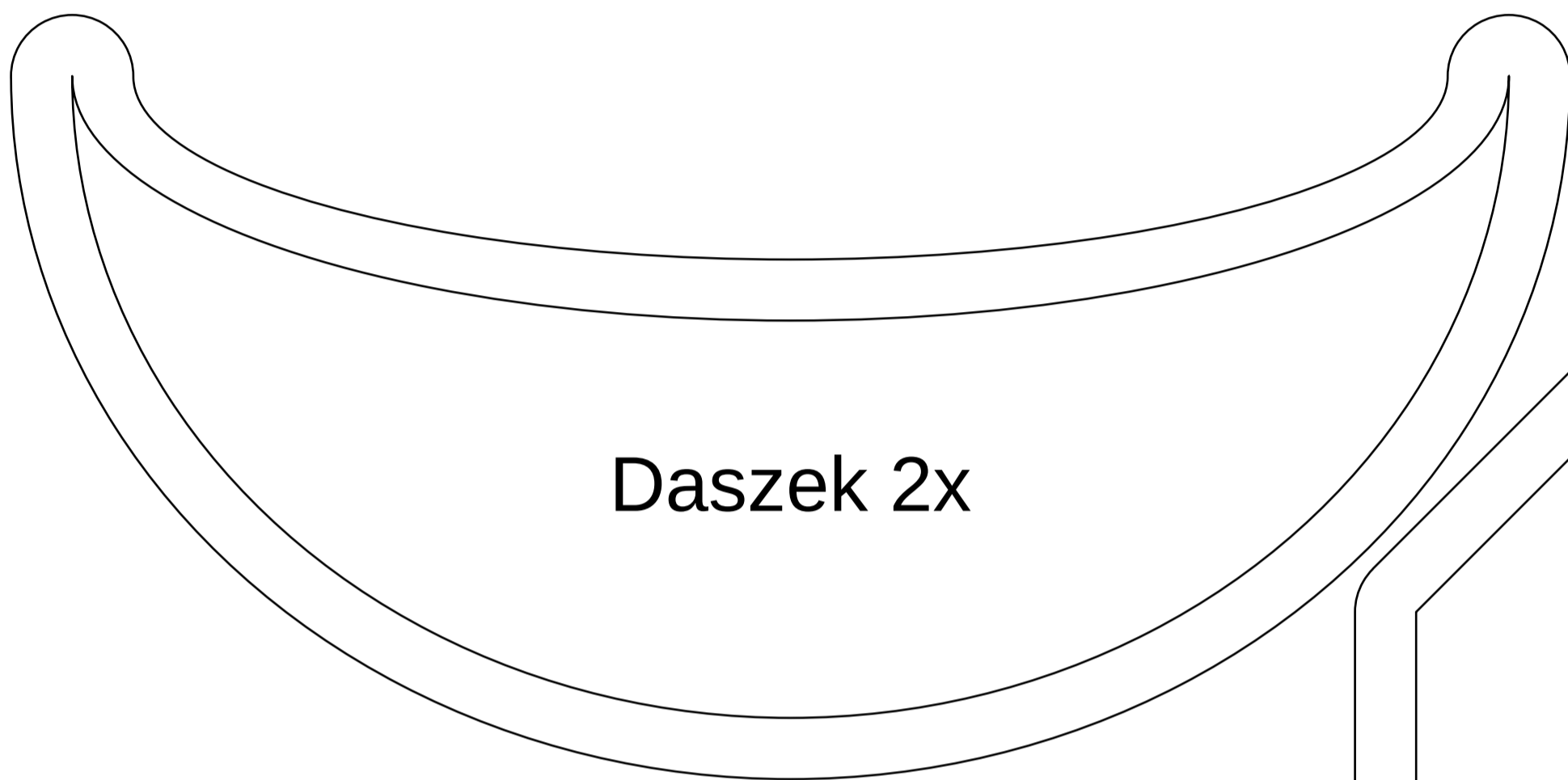

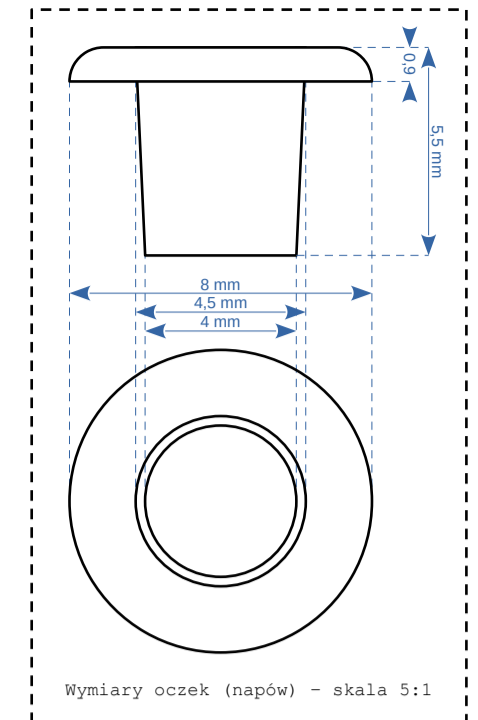
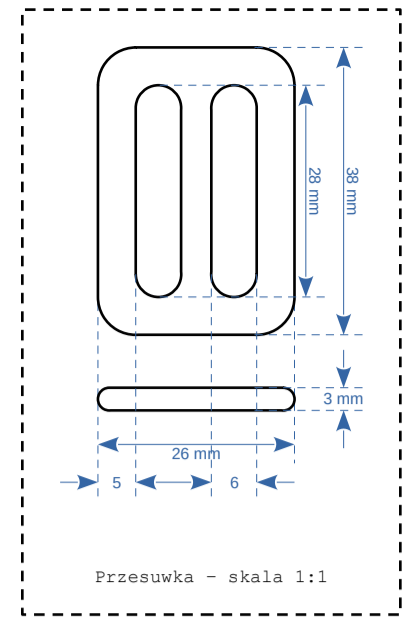
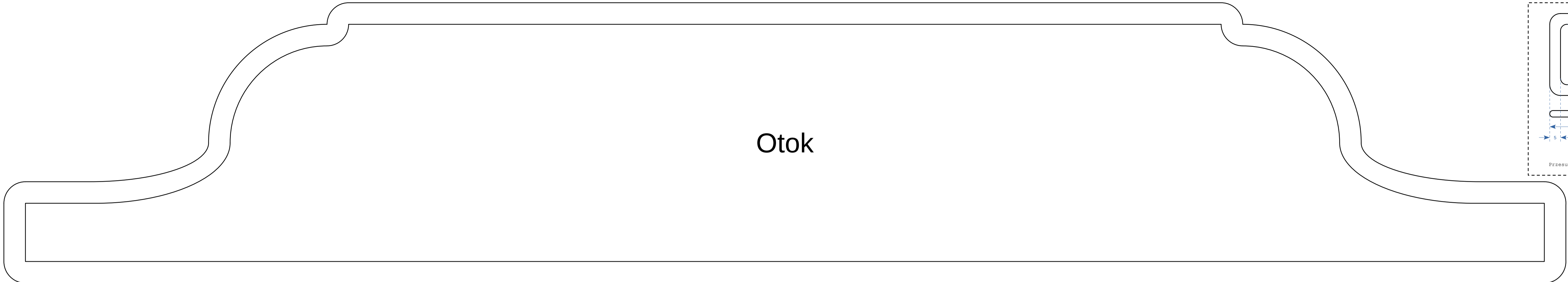
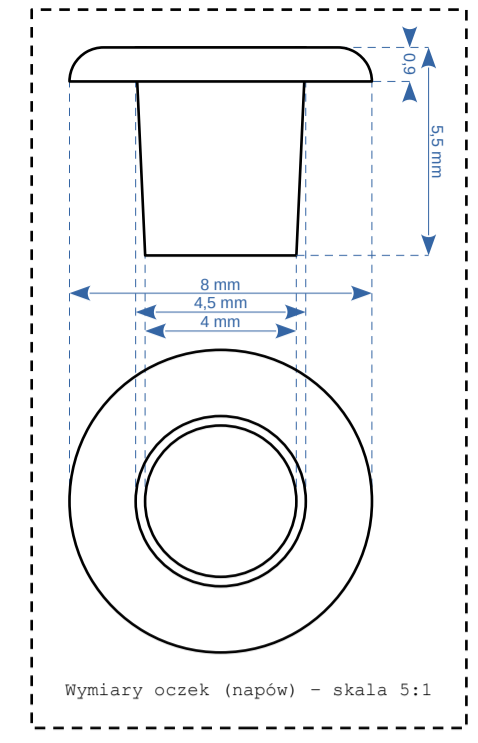
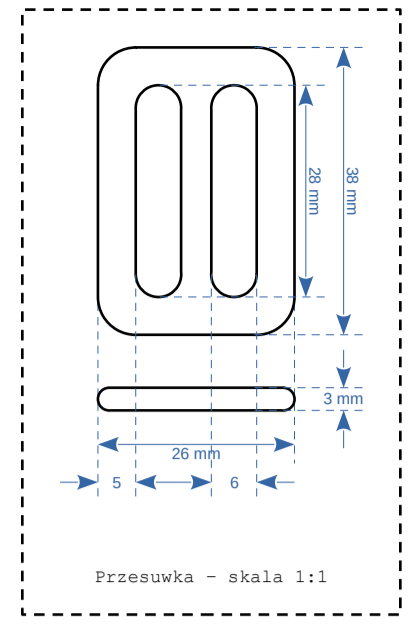
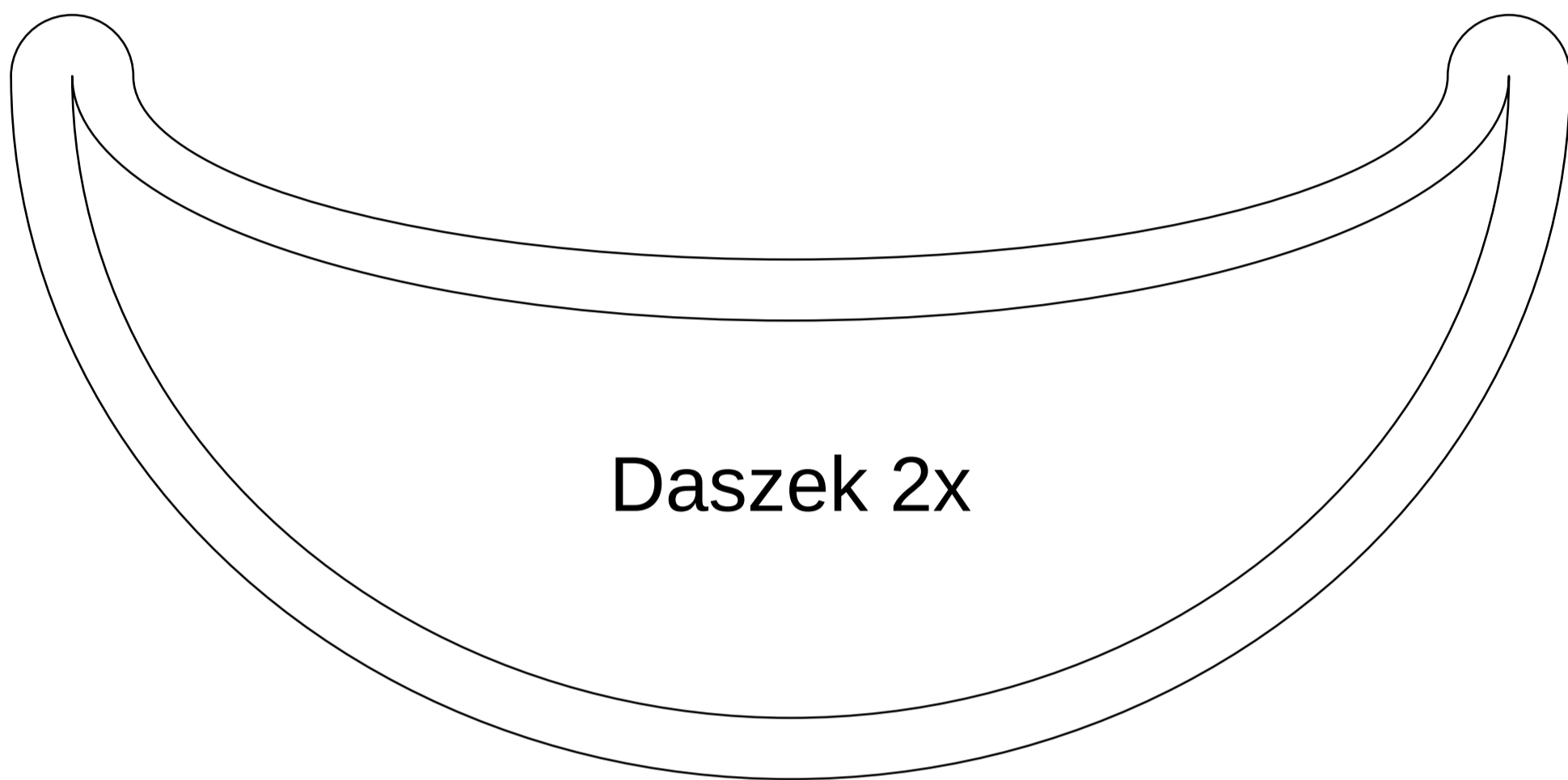
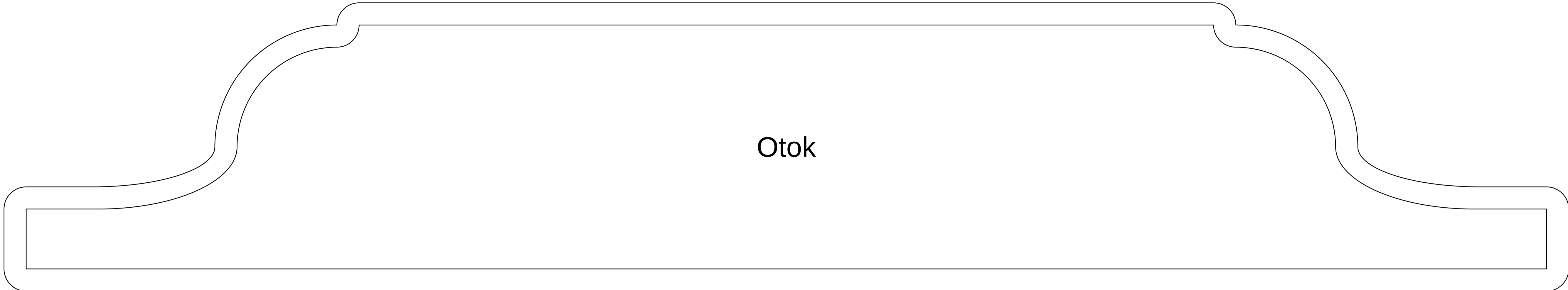
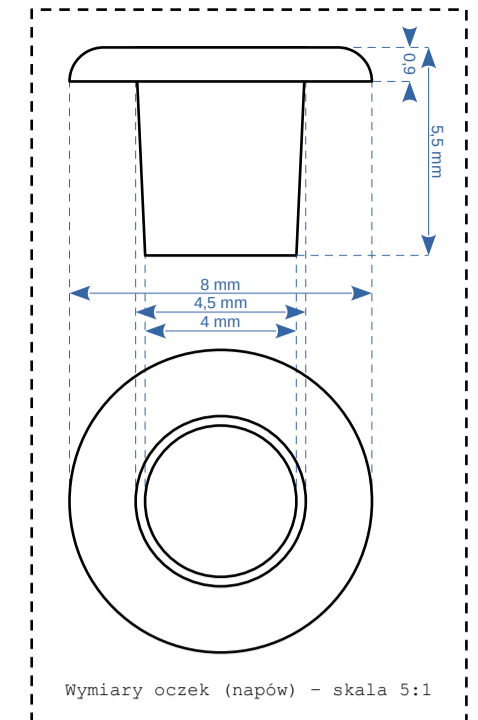
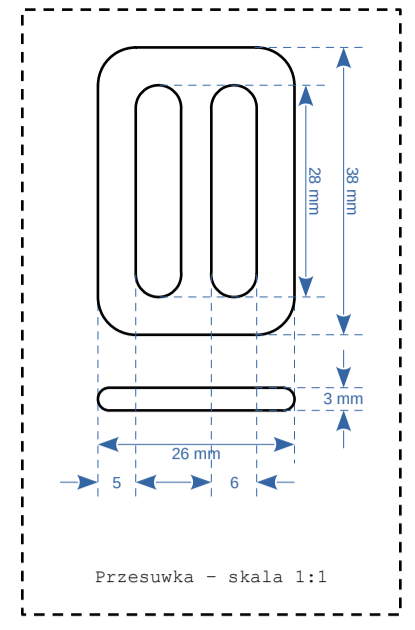
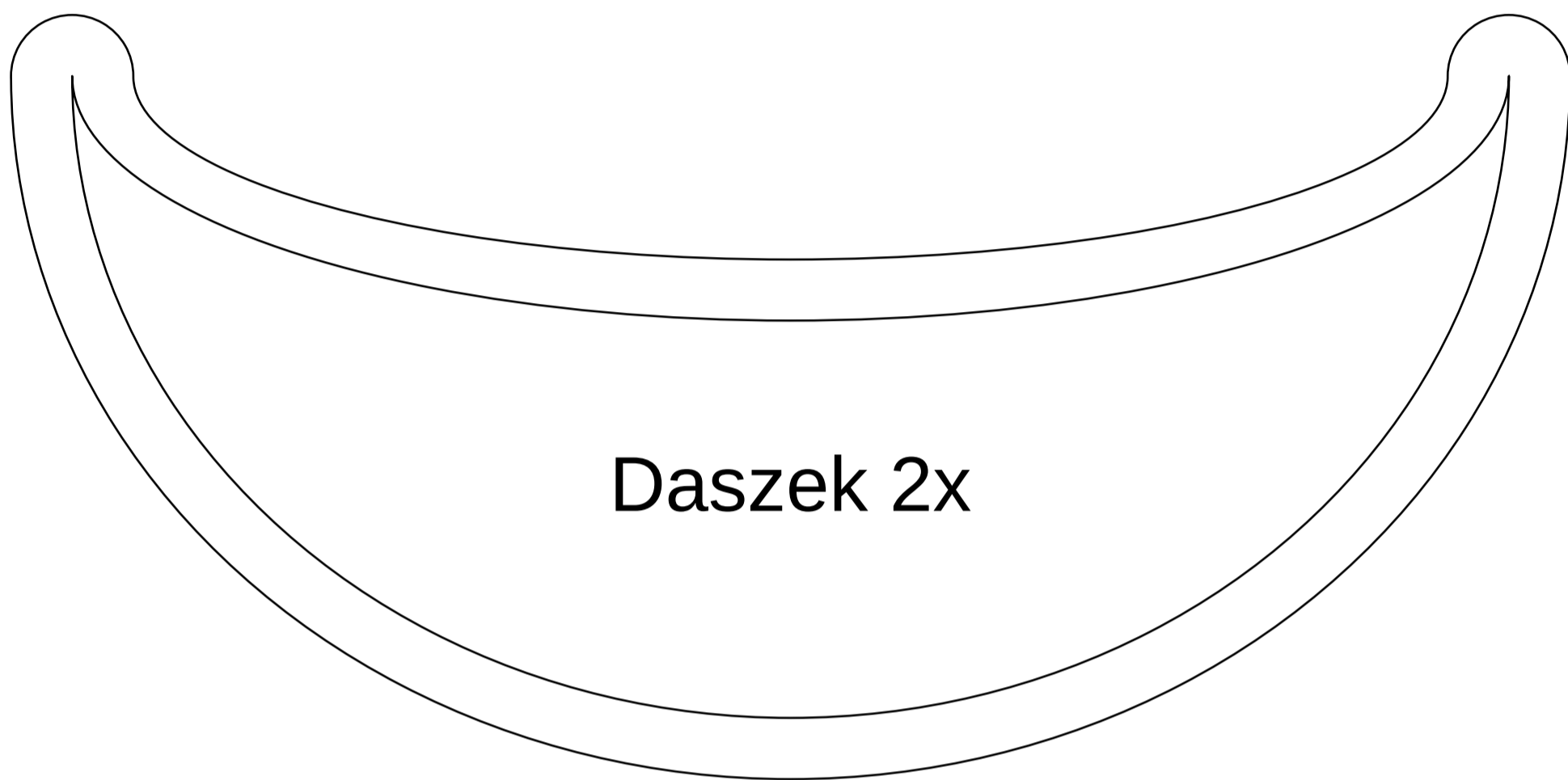
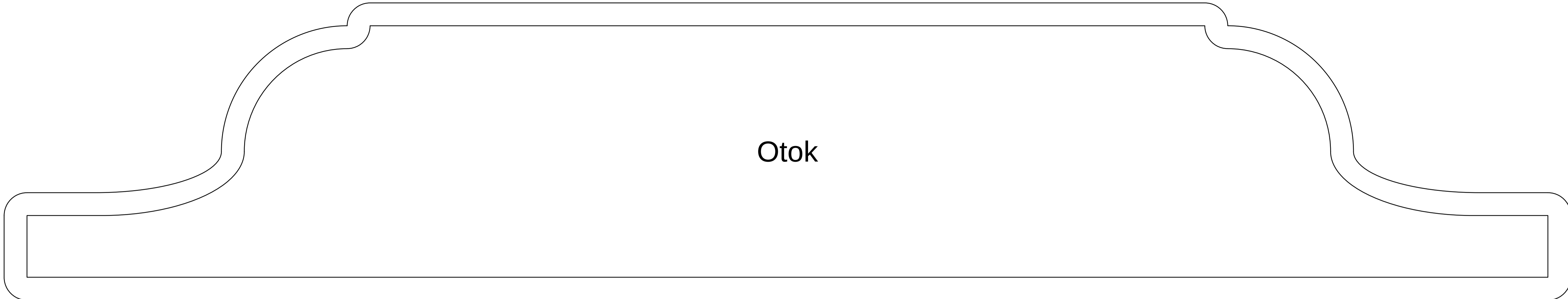
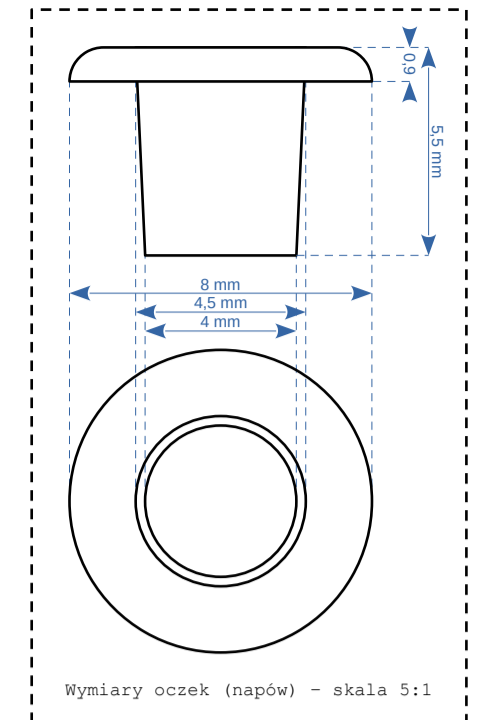
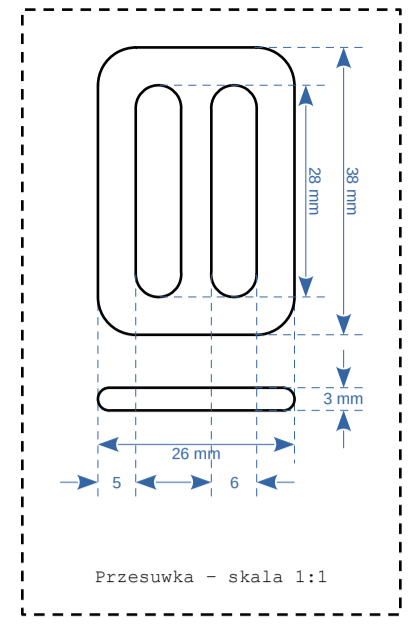
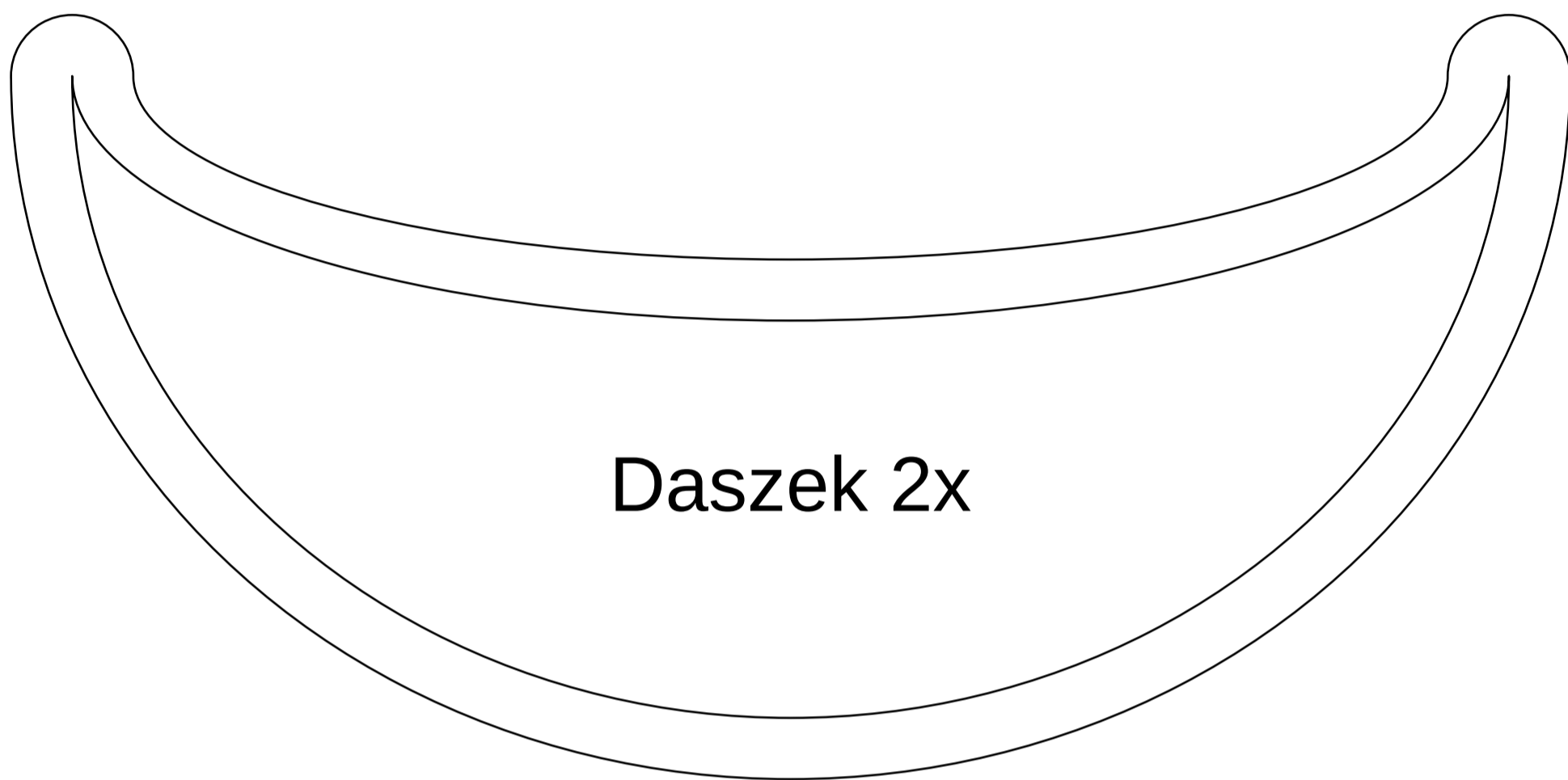
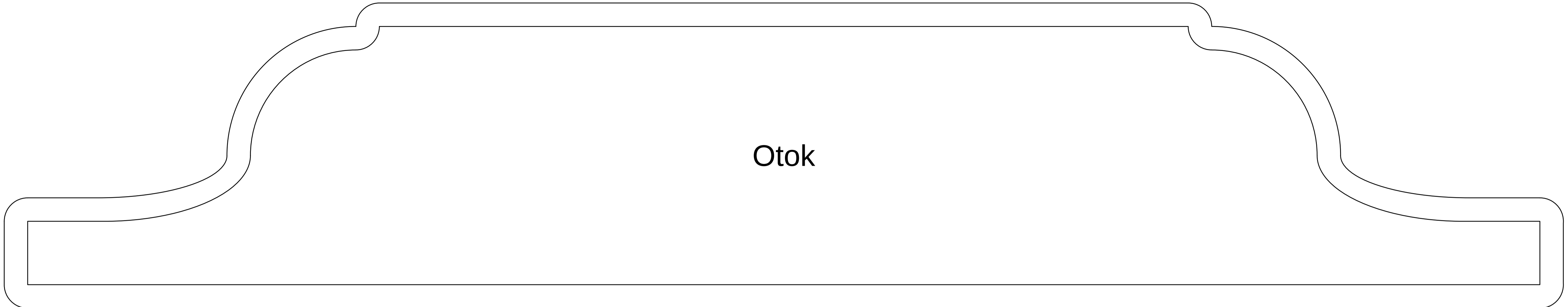

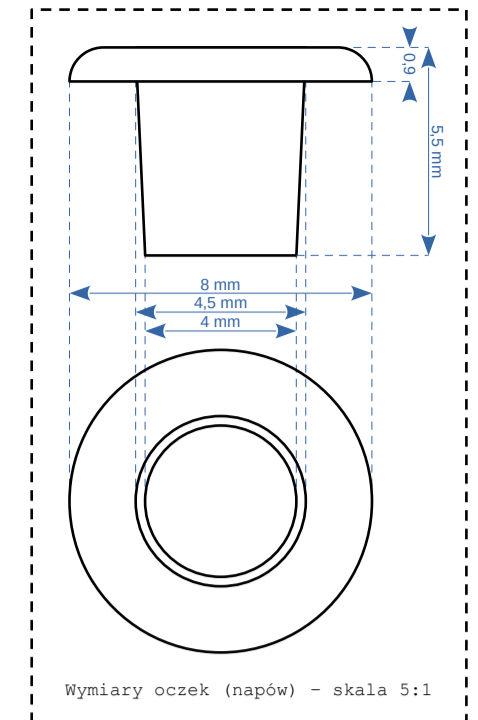
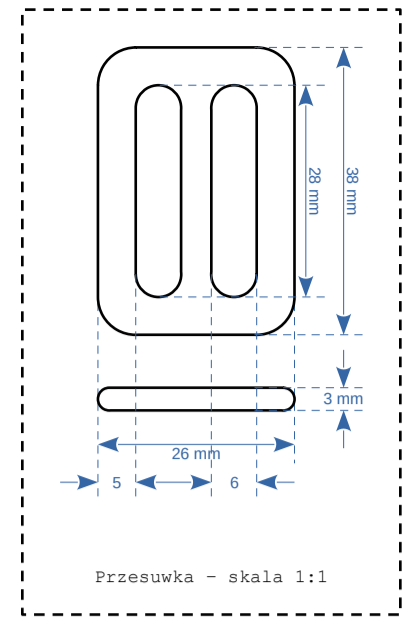
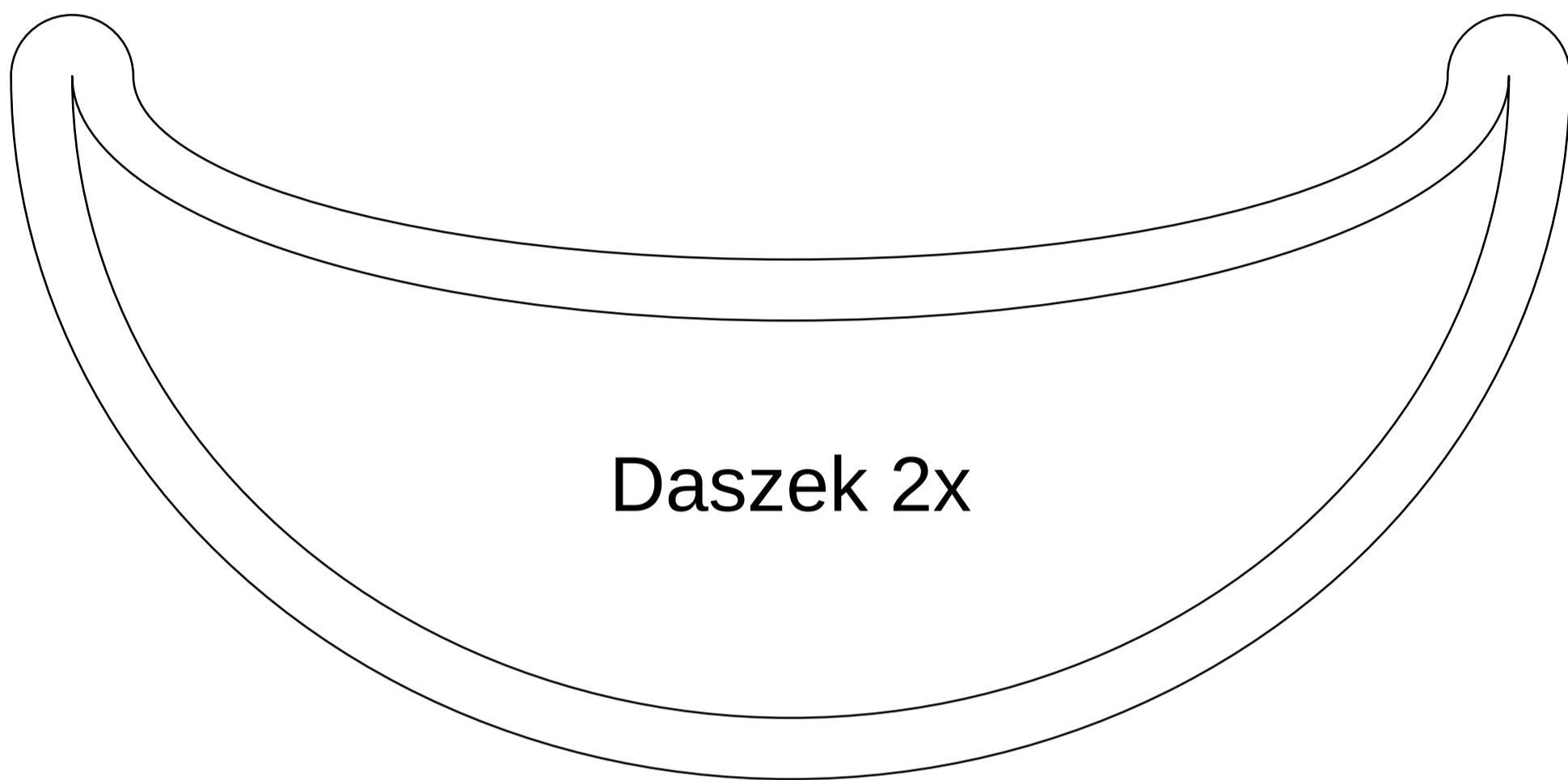
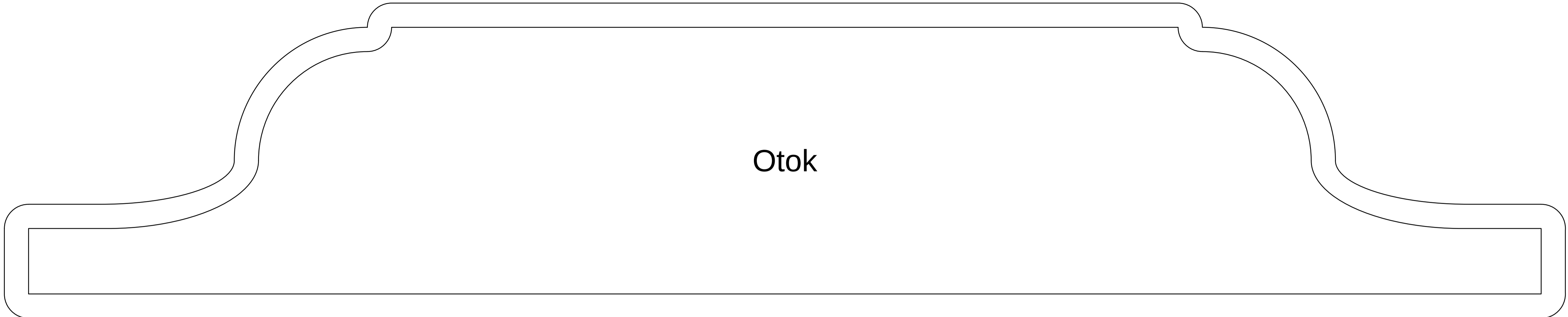

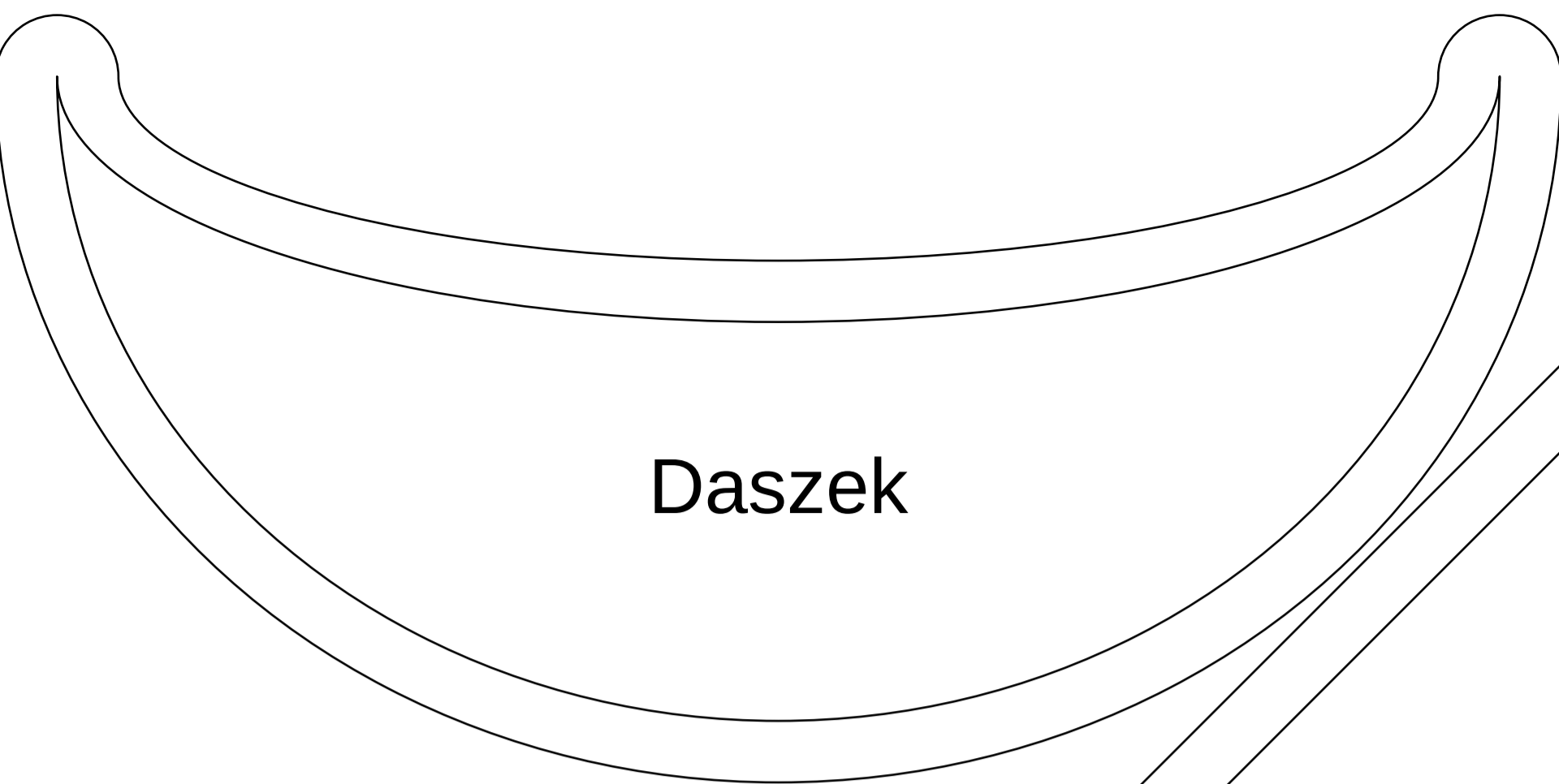

Daszek

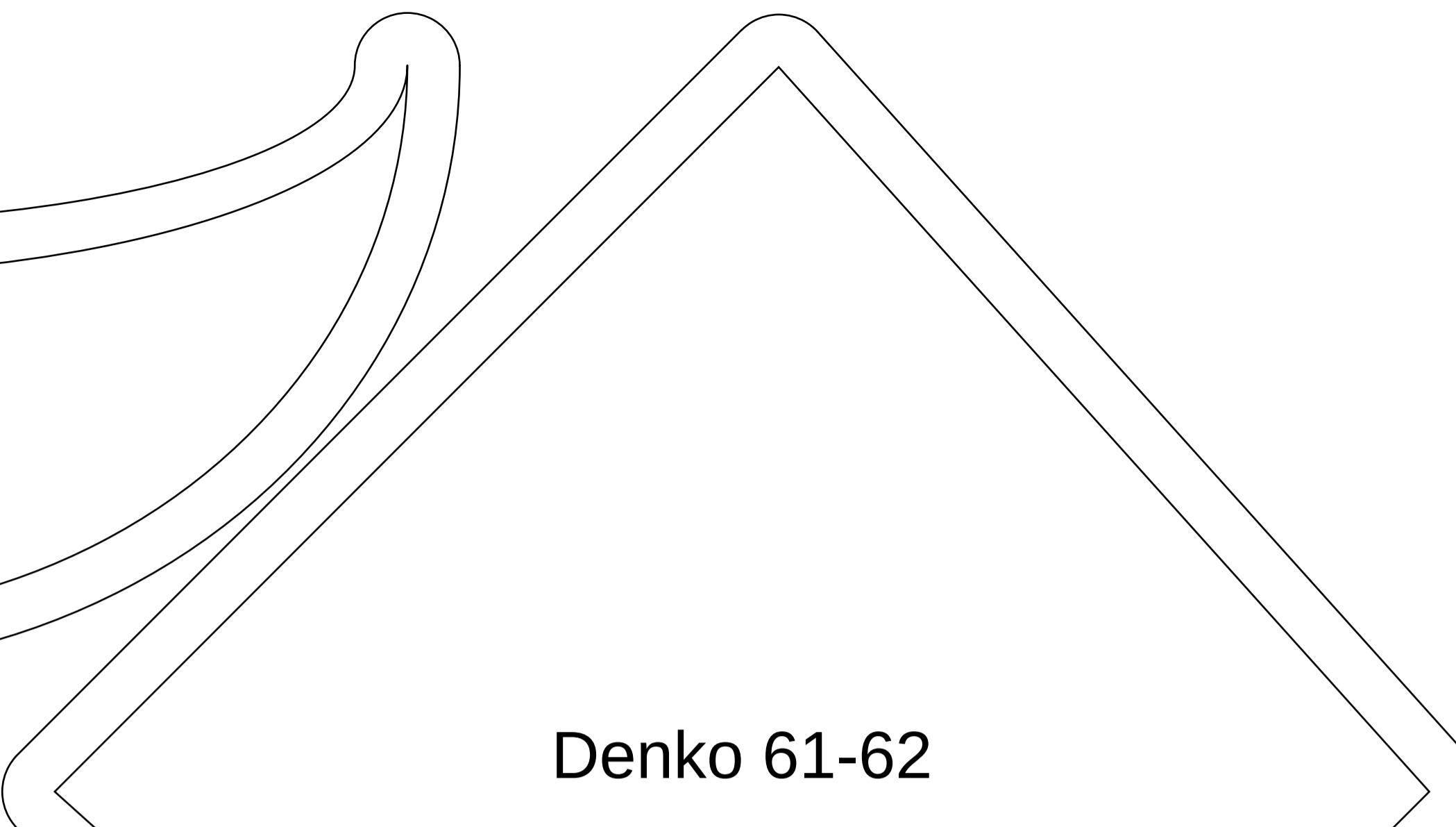

Denko 61-62

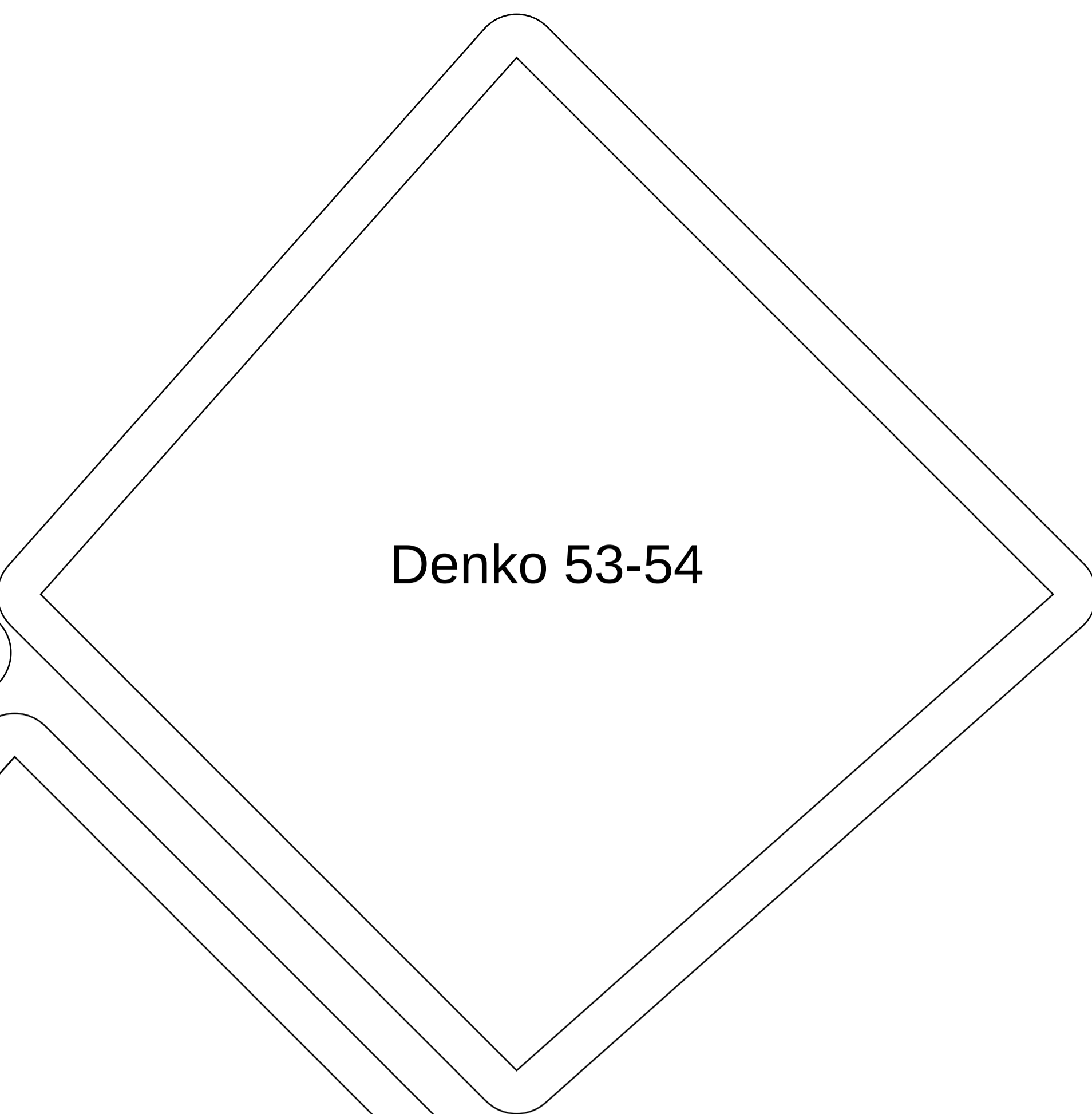

Denko 53-54

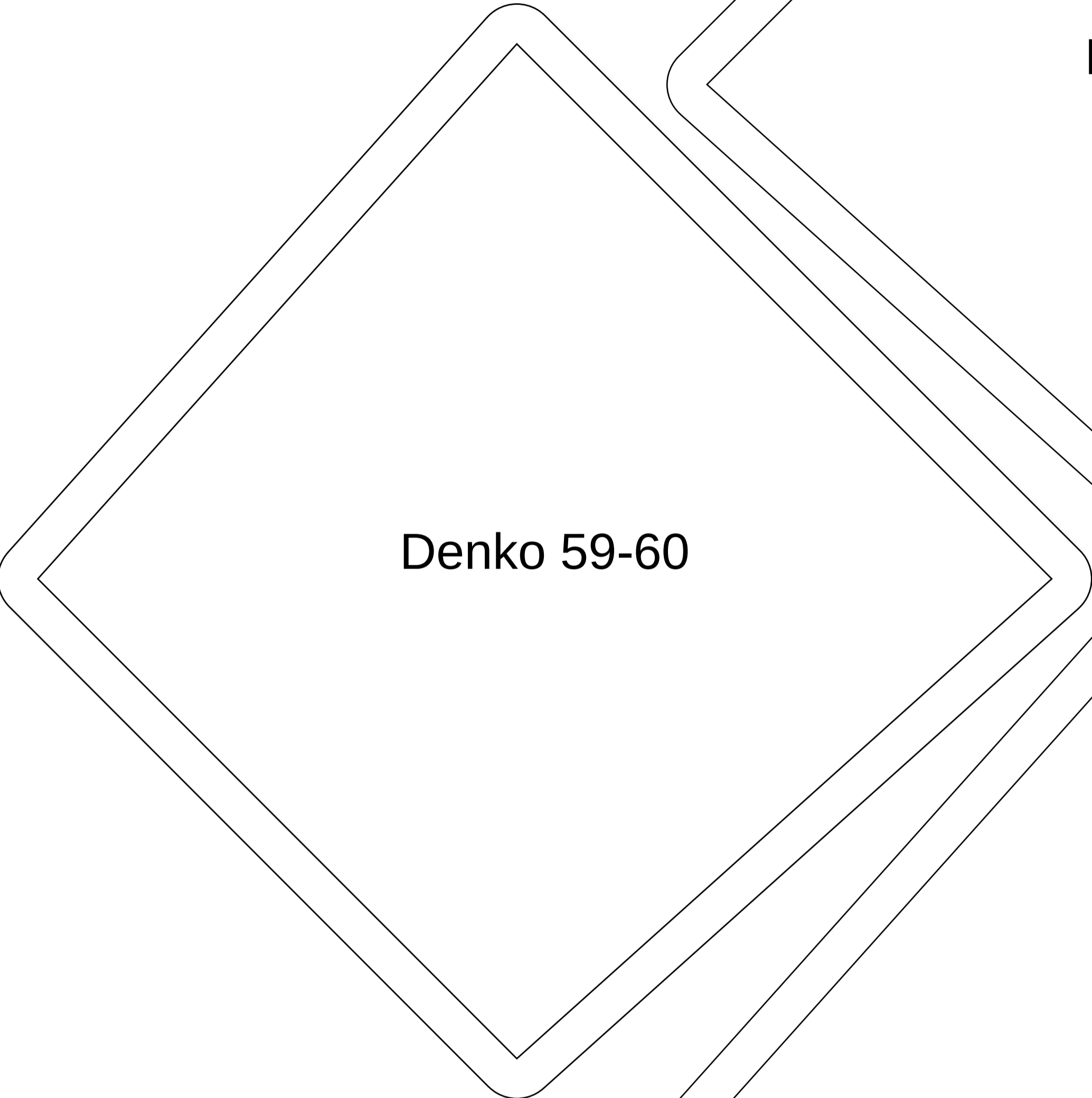

Denko 59-60

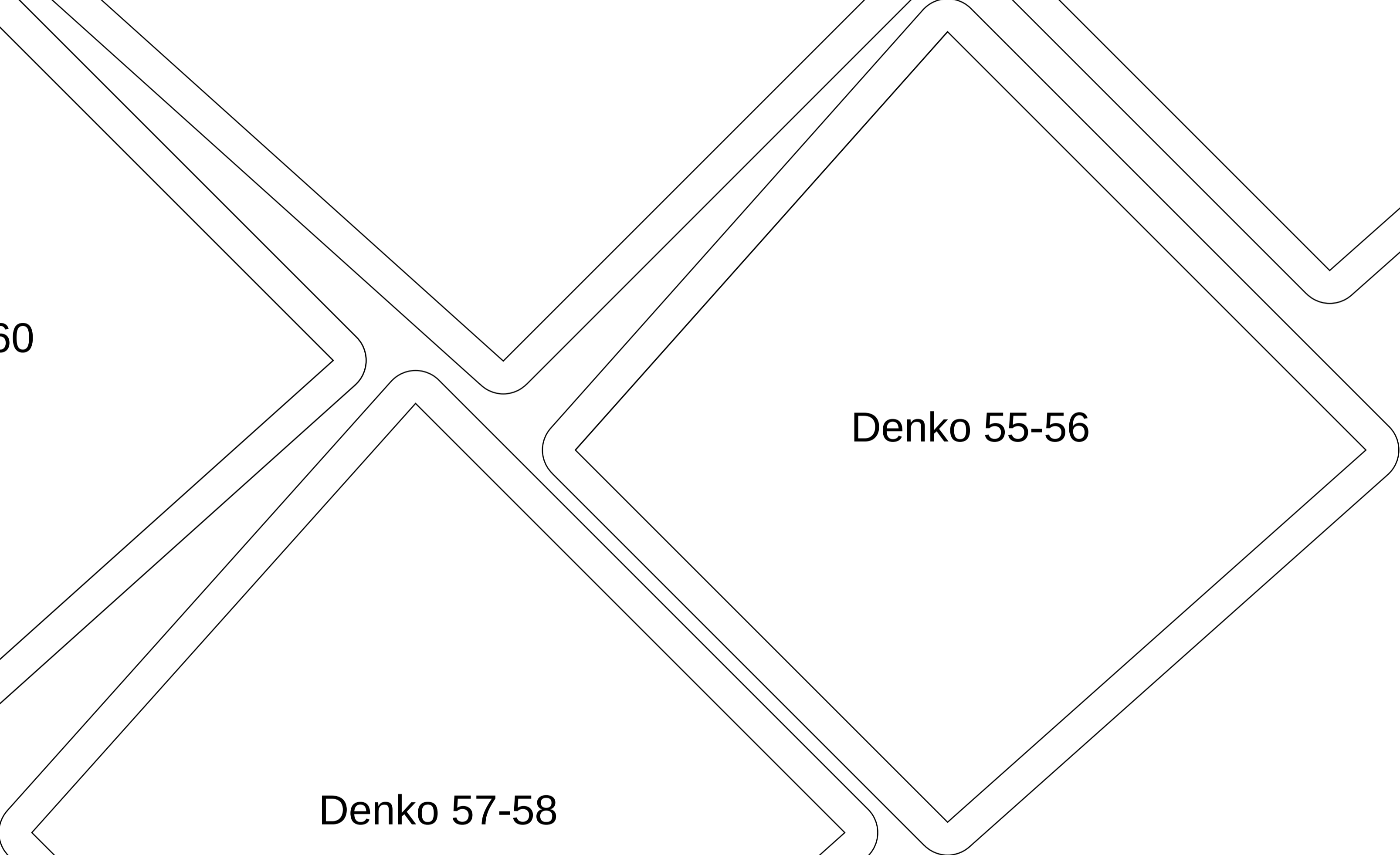

Denko 55-56

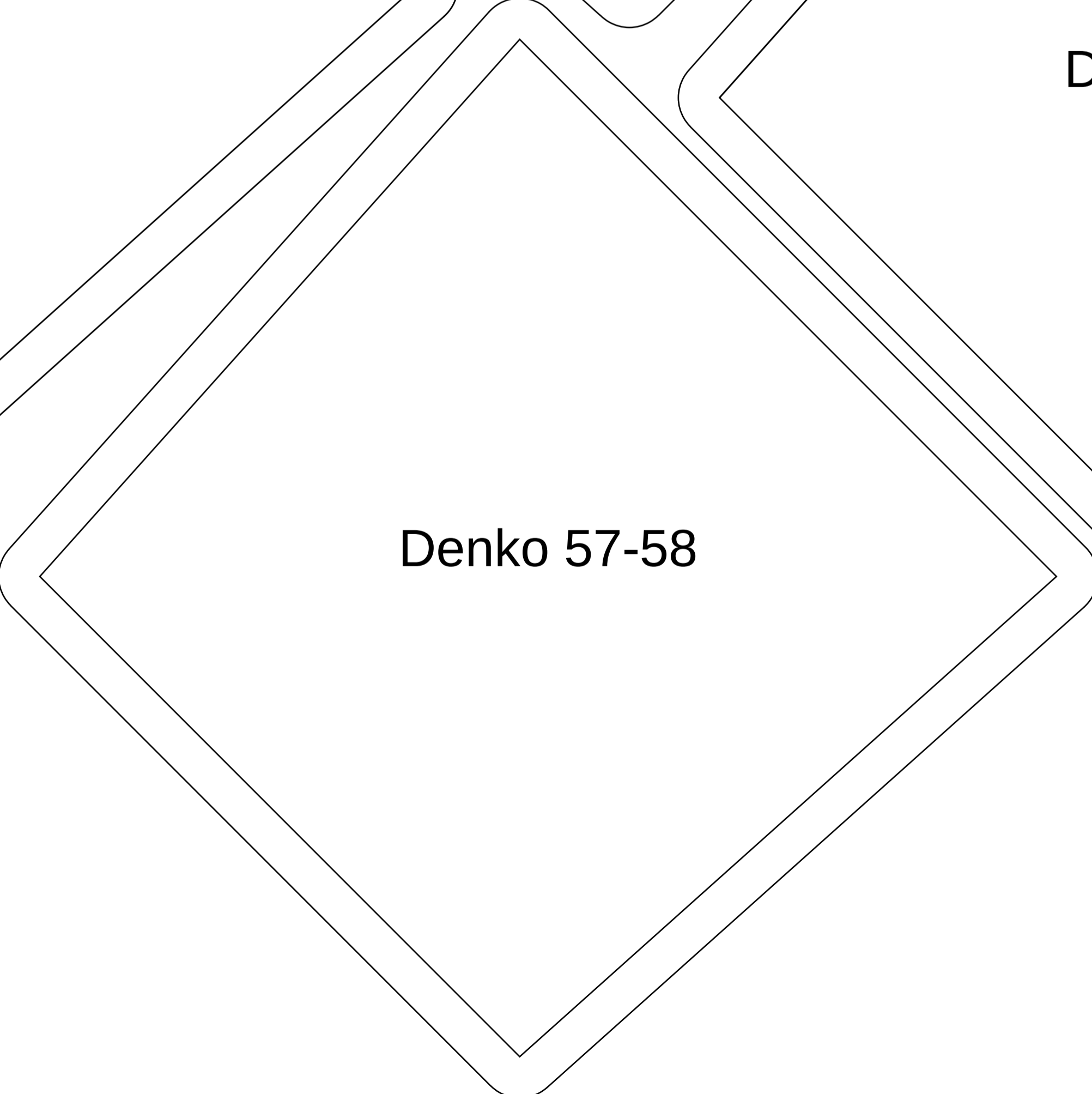

Denko 57-58